

KL1002 LED

Kompaktní pracovní světlo KL1002 LED je určeno pro nasazení v extrémně tvrdých podmínkách s důrazem na dlouhodobý bezúdržbový provoz. Nízká spotřeba, široký rozsah napájecího napětí, vysoká intenzita osvětlení a extrémně dlouhá životnost, to je souhrn vlastností, pro které toto světlo vyhovuje většině průmyslových aplikací. Světlo je navíc vodotěsné a maximálně odolné vůči vibracím a nárazům

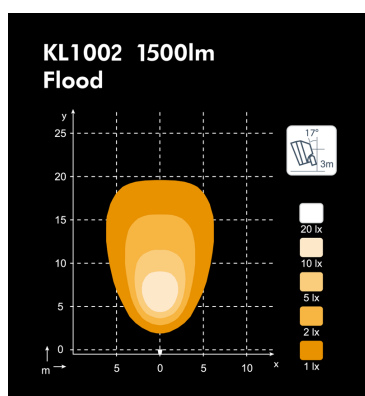
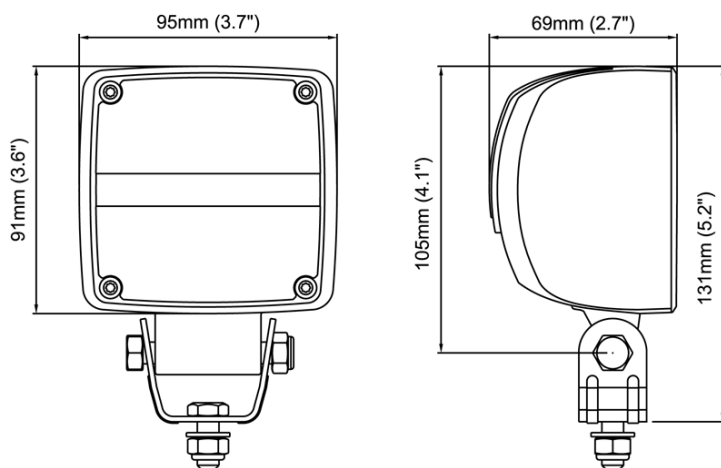

KL1002 parametry

Světelný tok:	1500 lm
Barevná teplota světla:	5700 K
Nominální napětí:	12-24 V
Rozsah vstupního napětí:	9-32 V
Příkon:	24 W
Nominální proud do 24 V:	1,0 A
do 12V:	2,0 A
Řídící elektronika:	Integrovaná
Konektor:	Built-in Deutsch (2-pin), Volný kabel, Pigtail AMP, Pigtail PGJ19-5
Montáž:	šroub M10, šroub M8
Odolnost vůči vibracím:	8 Gmsr 24-2000 Hz
Krycí čočka:	PC
Pouzdro:	Aluminium
Stupeň krytí:	IP68
	IP6K9K
Odolnost vůči agresivnímu prostředí:	ISO 9227 240H
Pracovní teplota:	-40°C ... +85°C
	ochrana proti přehřátí
EMC:	ISO 13766, ISO 14982,
	ISO 7637-2, CISPR 25 Class 3
Hmotnost:	0,7 kg